

32

**ROMANIA**  
**JUDETUL BOTOSANI**  
**MUNICIPIUL BOTOSANI**  
**CONSILIUL LOCAL**

---

**PROIECT DE HOTĂRÂRE**  
**privind acceptarea, în principiu, a unei donații a Partidului Național Liberal**

**CONSILIUL LOCAL AL MUNICIPIULUI BOTOȘANI,**

analizând propunerea domnului Primar Cătălin Mugurel Flutur privind acceptarea, în principiu, a unei donații a Partidului Național Liberal,

văzând solicitarea înregistrată cu nr. 28721 din 12.11.2018 a reprezentantului Partidului Național Liberal, raportul de specialitate al Serviciului Patrimoniu, precum și rapoartele de avizare ale comisiilor de specialitate ale Consiliului Local ,

conform dispozițiilor art. 121 alin. (3), ale art. 36 alineat (1) și (2) lit. c) din Legea administrației publice locale nr. 215/2001, precum și a prevederilor art. 1279 din Cod Civil,

în temeiul art. 45 alin. (3) din Legea administrației publice locale nr. 215/2001, republicată în Monitorul Oficial al României, Partea I, nr. 123 din 20 februarie 2007, cu modificările și completările ulterioare,

**H O T Ă R Ă Ș T E:**

**Art.1** (1) Se acceptă, în principiu, donația către municipiul Botoșani a obiectivului –Bust I.C. Brătianu, așa cum va fi realizat de către donator, Partidul Național Liberal.

(2) Pe durata execuției obiectivului, U.A.T. Botoșani va pune la dispoziția donatorului terenul necesar realizării obiectivului, conform documentației de urbanism specifice, în zona – Parc Junior.

(3) Documentația de urbanism constituie anexă la prezenta hotărâre.

**Art.2** Primarul municipiului Botoșani, prin serviciile aparatului de specialitate, va duce la îndeplinire prevederile prezentei hotărâri.

**PREȘEDINTE DE ȘEDINȚĂ,**  
**Consilier, Marian Murariu**

**CONTRASEMNEAZĂ,**  
**Secretar, Oana Gina Georgescu**

**Botoșani, 29 noiembrie 2018**  
**Nr.**

Primăria Municipiului Botoșani

Nr. 29862 din 23 noiembrie 2018

Avizat Primar,

Flutur Gătăln Mugurei

**Raport de specialitate**

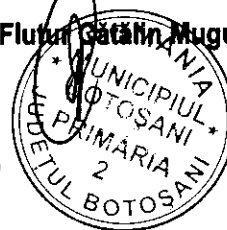

Proiectul de hotărâre supus atenției consiliului local propune aprobarea, în principiu, a donației Partidului Național Liberal, respectiv Bust-I.C. Brătianu, care va fi realizat pe un amplasament situat în Parcul Junior, pe cheltuiala organizației.

Pentru îndeplinirea dispozițiilor legale necesare obținerii autorizației de construire și ulterior, a execuției, este necesar, în prima fază, acceptarea în principiu a donației, ceea ce crează posibilitatea ca Partidul Național Liberal să dispună de teren, iar ulterior, la finalizare, se va emite o hotărâre de acceptare a donației și perfectarea documentelor în fața notarului.

Pe perioada executării soclului pentru acest bust, Municipiul Botoșani va pune la dispoziția donatorului terenul de pe amplasamentul din Parcul Junior..

Sub aspect legal, potrivit dispozițiilor art. 863 Cod Civil, una din modalitățile de dobândire a dreptului de proprietate publica este donația sau legatul, acceptat în condițiile legii, dacă bunul, prin natura lui sau prin voința dispunătorului, devine de uz ori de interes public

Anexăm la prezentul referat copiile documentelor preliminare elaborate până la această dată.

Având în vedere faptul că sunt îndeplinite prevederile legale incidente în materie, propunem adoptarea proiectului de hotărâre în forma prezentată.

Serviciul Patrimoniu

Gabriela Artimon

Birou Cadastru,

Dorin Palaghiu

Consilier juridic, Gherasa Iulius Sebastian

PRIMĂRIA MUNICIPIULUI  
BOTȘANI  
Nr. 28721  
Ziua 12.11.2018

S. Patruncu  
+  
Ap. Cons. loc.  
12.11.2018  
#

Domnule Primar,

Prin prezenta vă rog să reintroduceți pe  
ordinea de zi a ședinței ordinare CL  
din luna noiembrie 2018, proiectul de  
hotărâre privind acceptarea de principiu  
a donației bustului lui I.C. Brătianu, din  
partea ANL Botșani pentru Municipiul  
Botșani.

Vă mulțumesc,

12.11.2018

Consilier local  
ec. Maxim Mariceș

Maxim



**S.C. HEVRĂ CRISS DESIGN S.R.L.**

J.07.286/22.09.2010 - C.F. 27415158

Str. Postei Nr. 7

Tel: 0757 987983

E-mail: hcd100910@gmail.com

**DOCUMENTATIE TEHNICA PRELIMINARA PENTRU  
OBTINERE CERTIFICAT DE URBANISM**

**AMPLASARE BUST "Ion C. BRATIANU"**



**BENEFICIAR:** Partidul National Liberal reprezentat de Maxim Maricel

**ADRESA BENEFICIAR:** Aleea Gradinarilor, Nr. 4, Botosani, Jud.Botosani

**AMPLASAMENT:** Parcul Junior (cu acces din intersectia Str. Cuza Voda cu Str. Marchian ), Botosani, Jud.Botosani

**PROIECTANT;** S.C. HEVRA CRISS DESIGN S.R.L.

Proiectul conține:

- Vol. I - Piese scrise D.T.A.C.
- Vol. II - Piese desenate

Cod borderou:

0008/D.TAC/I

0008/DTAC/II

MARTIE 2018

---

DOCUMENTATIE TEHNICA PRELIMINARA PENTRU  
OBTINERE CERTIFICAT DE URBANISM:

**AMPLASARE BUST "Ion C. BRATIANU"**

Parcul Junior (cu acces din intersectia Str. Cuza Voda cu Str. Marchian ), Botosani, Jud.Botosani

# 1. LISTA DE RESPONSABILITĂȚI ȘI SEMNĂTURI

## COLECTIVUL DE ELABORARE:

Numele	Semnatura
Arh. Garet Irina	
Ing. Rotaru Cristian	
Ing. Bailescu Ion	
Sarh. Bors Sebastian	

Întocmit:

**Arh. Garet Irina**

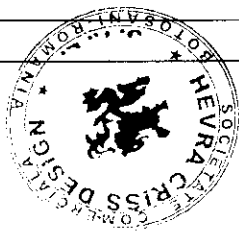

## BORDEROU

### A. PIESE SCRISE

	pag.
1. Lista de responsabilități și semnături	1
- Borderou general	2
2. Memoriu general	3
2.1 Date generale	
2.1.1 Elemente generale de recunoaștere a investiției	3
2.1.2 Amplasamentul	3
2.1.3 Clima și fenomenele naturale specifice	3
2.1.4 Categoria de importanță a obiectivului	3
2.2 Memorii pe specialități	
A. Arhitectură	4
B. Structură	5
2.3 Date și indici ce caracterizează investiția	5
2.4 Devizul general al lucrărilor	6
2.6 Anexe la memoriu	
- Tema de proiectare	
- Certificat de Urbanism..359/22.05.2017	

### B. PIESE DESENATE

#### Arhitectură

A0	- Plan de incadrare in zona	1/2000	
A0'	- Plan de situație (ridicare topo)	1/500	
A1	- Firma luminoasa 1	1/20	
A2	- Firma luminoasa 2	1/20	
A3	- Vedere steaguri, plan amplasare		1/50
R1	- Schema montare firma luminoasa 1	1/20	
R2	- Detalii fundatie steaguri	1/20	



Întocmit  
Arh. Garet Irina

## MEMORIU GENERAL

### CAP. I . DATE GENERALE

**Denumire proiect: AMPLASARE BUST "Ion C. BRATIANU"**

**Parcul Junior (cu acces din intersectia Str. Cuza Voda cu Str. Marchian ), Botosani, Jud.Botosani**

1.1.

**1.2. Beneficiar: Partidul National Liberal , filiala Botosani, reprezentat de Maxim Maricel**

**1.3. Amplasament: Parcul Junior (cu acces din intersectia Str. Cuza Voda cu Str. Marchian ), Botosani, Jud.Botosani**

**1.4. Proiectant: S.C. HEVRA CRISS DESIGN S.R.L.  
BOTOSANI**

**1.5. Tema si necesitatea investitiei:**

**Partidul National Liberal reprezentat de Maxim Maricel**, cu sediul in Str. Teatrului....., Nr..9.. tel. Contact.....0745095354..... si-a propus amplasarea unui monument reprezentandu-l pe fondatorul Partidului Liberal Roman, "Ion C. Bratianu " . Monumentul care face obiectul acestei documentatii, va fi amplasat in Parcul Junior ( conform plansei A1 anexate ) la inceputul aleii de acces dinspre intersectia Str. Marchian cu Str. Cuza Voda ) ..

**- Tema investitiei:** Proiectul s-a realizat în baza comenzii beneficiarului **Partidul National Liberal reprezentat de Maxim Maricel**, pentru elaborarea D.T.A.C. a schiței de principiu a soluției funcționale din Certificatul de Urbanism nr. 359 din 22.05.2017 emis de Primaria mun. Botosani.

### CAP. II . AMPLASAMENT SI REGIM JURIDIC

#### 2.1. Amplasamentul, Topografie, Trasare lucrări

Amplasamentul studiat este situat într-o zona centrala a Mun. Botosani, mai exact in Parcul Junior ( conform plansei A1 anexate ) la inceputul aleii de acces dinspre intersectia Str. Marchian cu Str. Cuza Voda ).

Ca loc de amplasare a monumentului –Parcul Junior (conform plansa A1 )

Am ales aceasta amplasare din urmatoarele motive:

- Monumentul este o lucrare de arta care poate inchide aleea centrala a parcului.
- In acest loc este asigurata vizibilitatea si posibilitatea vizionarii de un numar mare de vizitatori ai parcului:

## **2.2. Clima și fenomenele naturale specifice**

Judetul Botosani este situat în zona climatică și eoliană II, cu temperaturi medii reci de -15 grade Celsius și vânturi din direcția Nord-Vest, aceste elemente constituind condițiile de bază pentru poziționarea și orientarea noii locuințe.

În conformitate cu STAS 10101/20-90 construcția se află în zona C din punct de vedere al acțiunii date de vânt.

În conformitate cu STAS 10101/21-92 construcția se află în zona C din punct de vedere al acțiunii date de zăpadă.

**2.3. Regim juridic:** Terenul va fi concesionat catre **Partidul National Liberal , filiala Botosani**

## **CAP. III . DATE TEHNICE ALE INVESTITIEI**

### **3.1. Caracteristicile geofizice ale terenului**

#### **Seismicitatea:**

Din punct de vedere al zonei seismicității, în conformitate cu P100-1/2013:

- amplasamentul în zona seismică de calcul E
- perioada de colț  $T_c=0.7s$
- gradul seismic echivalent VII



## A) MEMORIU TEHNIC

### ARHITECTURĂ

#### 3.2.1. MEMORIU LUCRĂRI CONSTRUCȚII-ARHITECTURĂ

În conformitate cu prevederile planului urbanistic general al municipiului Botosani, obiectivul studiat va fi amplasat într-o zona centrală a Mun. Botosani, mai exact în Parcul Junior (conform planșei A1 anexate) la începutul aleii de acces dinspre intersecția Str. Marchian cu Str. Cuza Voda), fiind cuprinsă în intravilanul localității (în baza datelor din certificatul de urbanism).

#### 3.2.2. PROPUNERI DE LUCRĂRI ÎN CONFORMITATE CU CERTIFICATUL DE URBANISM

În baza solicitării beneficiarului, **Partidul National Liberal reprezentat de Maxim Maricel**, prin certificatul de urbanism se accepta amplasarea unui monument reprezentându-l pe fondatorul Partidului Liberal Roman, "Ion C. Bratianu", situată în Parcul Junior (conform planșei A1 anexate) la începutul aleii de acces dinspre intersecția Str. Marchian cu Str. Cuza Voda).

##### Funcțiuni

Execuția unui soclu pentru amplasarea monumentului. Acesta va fi realizat din caramida tencuit, placat la partea inferioară cu marmura și având următoarele componente și dimensiuni:

- Baz soclului  $L = 125 \text{ cm}$ ,  $l = 125 \text{ cm}$ ,  $H = 25 \text{ cm}$ .
- Soclu – jos -  $L = 72 \text{ cm}$ ,  $l = 72 \text{ cm}$ ,  $H = 180 \text{ cm}$
- Soclu – sus -  $L = 42 \text{ cm}$ ,  $l = 42 \text{ cm}$ ,  $H = 13 \text{ cm}$

Materialul definitiv în care va fi transpus monumentul este rasina polimerică armată cu fibra de sticlă și având patina de bronz.

Suprafața propusă spre a fi ocupată de acest monument este de :

$$S = 1.56 \text{ mp}$$

$$H_{\text{monument}} = \text{cca. } 250 \text{ cm}$$

#### 3.2.3. INDICATORI FIZICI PE TOTAL SPAȚIU CONSTRUIT

În situația amplasării unui monument reprezentându-l pe fondatorul Partidului Liberal Roman, "Ion C. Bratianu", zona construită se referă strict la partea de infrastructură (fundatie radier).

$$S_c = \text{cca. } 1.56 \text{ mp}$$

#### 3.2.4. DESCRIEREA INVESTITIEI

Obiectivul prezentei documentații îl constituie următoarele:

#### 3.2.5. DESCRIEREA STRUCTURII

1. Lucrări de execuție soclu

Executia unui soclu pentru amplasarea monumentului de for public „ Bust Ion C. Bratianu ”. Partea de suprastructura a acestui bust va fi realizat din zidarie din caramida plina, confinata, avand urmatoarele dimensiuni:

- Baz soclului L= 125 cm, l = 125 cm, H = 25 cm.
- Soclu – jos - L = 72 cm, l = 72 cm, H = 180 cm
- Soclu – sus - L = 42 cm, l = 42 cm, H = 13 cm

Materialul definitiv in care va fi transpus monumentul este rasina polimerica armata cu fibra de sticla si avand patina de bronz.

Suprafata propusa spre a fi ocupata de acest monument este de :

$$S = 1.56 \text{ mp}$$

$$H_{\text{monument}} = \text{cca. } 250 \text{ cm}$$

Fundatia tip radier , in care vor fi ancorate armaturile ce vor rigidiza zona supraterrana a soclului, radierul va fi realizat din beton armat monolit C16/20.

**NOTA :** Aprovizionarea cu materiale la punctul de lucru se va face fara a incurca circulatia pietonala din timpul zilei.

## 2. Inscriptiunea textului in piatra – soclu, presupune:

Literele pentru inscriptiunea soclului vor fi sapate (gravate ) in piatra si vopsite, si vor avea urmatorul text:

ION C. BRATIANU ( dimensiune litere = 50 mm )  
1864 – 1927 ( cifre = 35 mm )

## **OBLIGATIVITATI**

- Executantul va respecta intru totul conditiile impuse desemnate in documentatia tehnica si CU. Obtinute - in prealabil inceperii lucrarilor propriu – zise.
- Executantul are obligatia sa imprejmuiasca zona si sa semnalizeze existenta santierului in lucru conform legislatiei in vigoare.
- Se va pastra curatenia zilnica pe santier. Toate materialele ramase , rezultate in urma executarii lucrarilor vor fi transportate zilnic la baza .
- Executantul se va ingriji ca la aprovizionarea cu materialele necesare executarii lucrarilor sa nu deterioreze aleile si zona verde amenajata din apropierea amplasamentului.

### **3.2.6 MATERIALE UTILIZATE**

Beton – C 16/20

Oțel - OB37 – armătura pentru etrieri  
- PC52 – armătura de rezistență

## **CAP. IV . PROMOVAREA INVESTITIEI**

Se vor respecta prevederile:

- Legii nr. 10/1995 privind calitatea in constructii

- Legii nr. 50/1995 privind autorizatia constructiilor
- Normelor de protectie a muncii
- Normelor de prevenire si stingere a incendiilor

Proiectantul va fi solicitat ori de cate ori va fi necesar.

**Sef Proiect**  
**Ing Rotaru C.**

**INTOCMIT,**  
**Arh. Garet Irina**

# Vedere principala

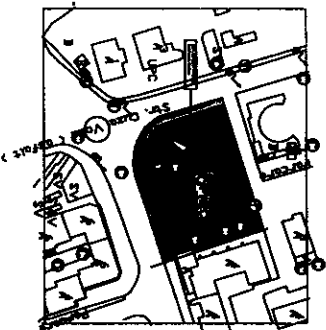
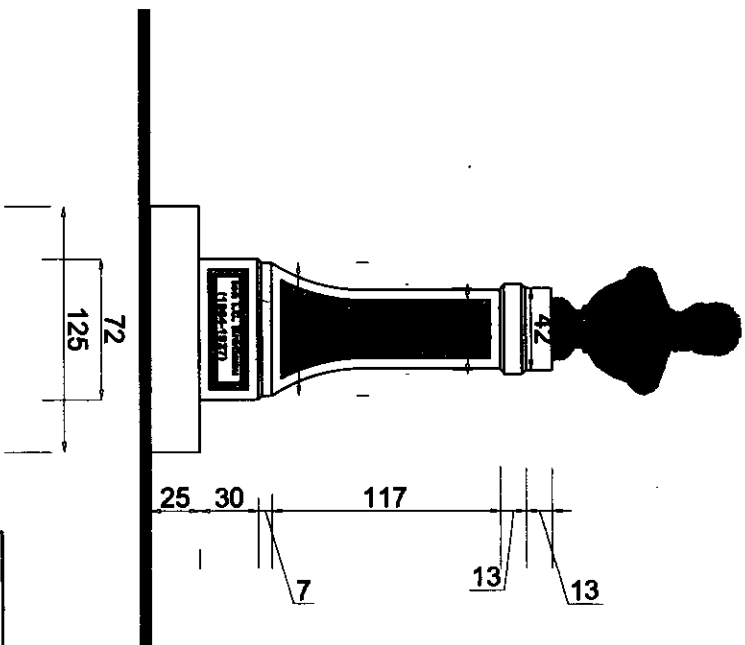

Verificator Expert	Nume	Semnatura	Capetina	Referat verificare Raport de expertiza tehnica	Nr. .... / Data: / / .....
<b>S.C. HEVRA CRISS PHOTOGRAPHY S.R.L.</b> <b>BOTOSANI</b>				Partida Registrata Libral Fisica Botosani Inregistrat pfr: Muzeu Memorial Cornelia	Pt. nr. 82018
Specificatie	Nume	Semnatura	SCARA: 1:25	PROIECTAREA: AMPLASARE SI UZ - ION C. BRATTANU - IN PARCUL JIHOVA DIN MUNICIPIUL BOTOSANI	Faza D.T.A.C.
SEF PROIECT	Am. Garel Irima				
PROIECTAT	Am. Garel Irima				
DESENAT	S.Am. Boris S.		Data: 01/2018	SEMNELE DE VEDERE PRINCIPALA PLAN SOCLU	Planşa nr.:A2

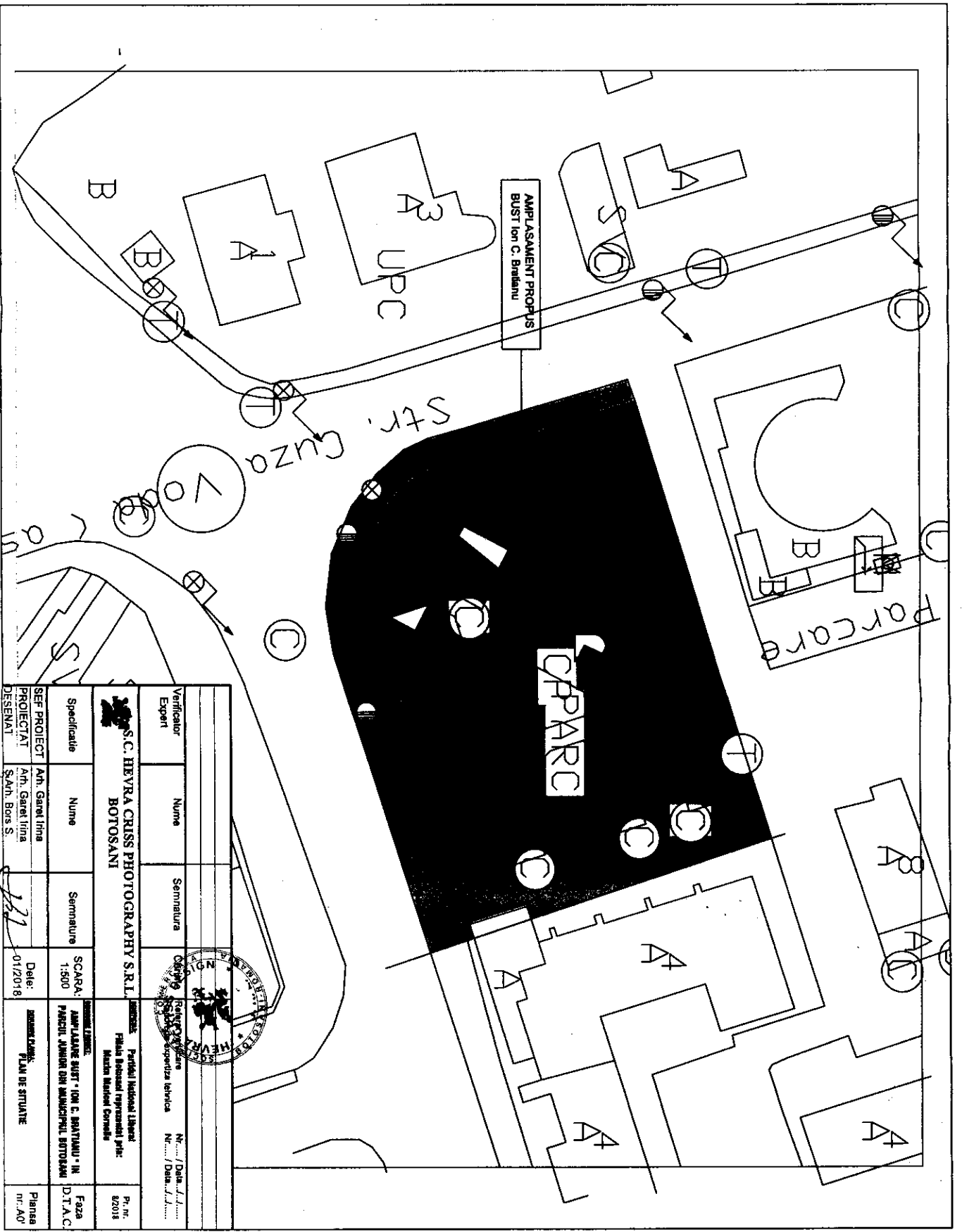

Verificator Expert	Nume	Semnatura	Delega Nume	Nr. / Data
<b>S.C. HEVRA CRUISS PHOTOGRAPHY S.R.L.</b> <b>BOTOSANI</b>				
Specificatie	Nume	Semnatura	Delega Nume	Nr. / Data
SCARA: 1:500	Am. Garet Irima S. Am. Bors S.	15/11	HEVRA CRUISS PHOTOGRAPHY S.R.L.	8/2018
DETALII PROIECTAT DESEMNAT	Am. Garet Irima S. Am. Bors S.	15/11	HEVRA CRUISS PHOTOGRAPHY S.R.L.	8/2018
SCARA: 1:500 AMPLASAMENT SUPT. - ION C. BRATIANU - IN PARCUL JIHOVOR DIN IMBUNCIPEL BOTOSANI DESEMNAT: PLAN DE SITUATIE				Faza D.T.A.C Planas nr. A0

ROMANIA  
JUDETUL BOTOSANI  
PRIMARIA MUNICIPIULUI BOTOSANI

Primar  
Nr. 10798 din 22.05.2017

### CERTIFICAT DE URBANISM

Nr. 359 din 22.05.2017

În scopul: AMPLASARE BUST "ION C. BRĂTIANU" ÎN PARCUL JUNIOR DIN MUNICIPIUL BOTOȘANI

Ca urmare cererii adresate de <sup>1)</sup> Partidul Național Liberal – Filiala Botoșani, reprezentat prin Maxim Maricea Corneliu cu domiciliul <sup>2)</sup>/sediul în județul Botoșani, municipiul/orasul/comuna Botoșani, satul ..... sectorul ..... cod postal ..... str. Aleea Grădinarilor nr. 4 , bl. ...., sc. ...~~B.~~, et. ...., ap. .... telefon/fax ..... e-mail ....., înregistrată la nr. 10798 din 05.05.2017,

pentru imobilul - teren și/sau construcții - situat în județul Botoșani, municipiul Botoșani, cod postal ..... Parcui Junior bl. ....sc. et. .... ap. .... sau identificat prin <sup>3)</sup> plan de situație

în temeiul reglementărilor documentației de urbanism nr. 19/1997, faza PUG/PUZ/PUD, aprobată cu hotărârea Consiliului local Botoșani nr. 180/25.11.1999 ; 376/21.12.2015 ;

în conformitate cu prevederile Legii nr. 50/1991, privind autorizarea executării lucrărilor de construcții, republicată, cu modificările și completările ulterioare

### SE CERTIFICĂ:

#### 1. Regimul juridic – intravilan

Imobil proprietatea (teren) – pentru amplasare monument - domeniul public al municipiului Botoșani, Supr. cca 2,00 mp

(construcții) .....

în administrarea - (teren) pentru amplasare monument – Consiliul Local Botoșani

(construcții) .....

dobândit prin – .....

- Regim special impus terenului : U.T.R. nr. 6 - zonă centrală
- imobil situat în zona de protecție a monumentului istoric Teatrul Mihai Eminescu - cod BT-II-m-B-02037

#### 2. Regimul economic

- Folosința actuală – patrimoniul municipiului Botoșani , domeniu public
- Destinația stabilită prin documentațiile de urbanism aprobate -UTR nr. 6,
  - Pp – parcuri, grădini de cartier, scuaruri
- Reglementări fiscale specifice – zonă de impozitare "A"
  - Se va achita taxa utilizării terenului ocupat

### 3. Regimul tehnic:

- Procent ocupare teren – existent ..... propus - .....
- Coeficient de utilizare teren – existent ..... propus - .....
- Suprafata parcela construabila – minim – ..... maxim .....
- Dimensiuni obligatorii parcela construabila – latime: ..... adancime .....
- Regim de inaltime – existent: –  
- propus – minim ..... maxim – .....
- Aliniament parcela:
  - stradal – parcul Junior
  - lateral – patrimoniul municipiului Botosani
  - posterior – patrimoniul municipiului Botosani
- Alinierea constructiilor: - stradal – conform propunere anexată
- Retrageri obligatorii:
  - stradal – conform propunere anexată
  - lateral – conform propunere anexată
  - posterior – .....
- Caracteristici volumetrice: Sc max 2,00mp; H max cca 2,50 m
- Orientarea cladirii fata de punctele cardinale: .....
- Accese:
  - carosabile – existente
  - pietonale – existente
  - parcaje – existente

Echiparea cu utilitati: zona dispune/ nu dispune de retele de utilitati:

- |                     |                     |                          |
|---------------------|---------------------|--------------------------|
| ■ alimentare cu apa | ■ energie electrica | ■ televiziune prin cablu |
| ■ canalizare        | ■ energie termica   |                          |
| ■ telefonie         | ■ gaze natural      |                          |
| ■ salubritate       | ■ transport urban   |                          |

- Sistem constructiv si materiale de constructie premise – în concordanță cu avizul Ministerului Culturii și Identității naționale
- Finisaje exterioare recomandate .....
- Lucrari de interes public : beneficiarul va demola construcția la expirarea duratei de existență și va aduce terenul la forma și starea inițială

**CONDITII** : - Sc monument cca 2,00 mp

- Se va reglementa situația juridică a terenului aferent prin aprobare în Consiliul Local Botoșani
- Planul de încadrare în zona se va întocmi obligatoriu pe suportul topografic pus la dispoziție de Primăria mun. Botoșani ( sc. 1/2000 )

Prezentul Certificat de urbanism poate fi utilizat/nu poate fi utilizat în scopul declarat <sup>4)</sup> pentru/intrucat:

**AMPLASARE BUST "ION C. BRĂȚIANU" ÎN PARCUL JUNIOR DIN MUNICIPIUL BOTOȘANI**

-intocmire documentatie in vederea obtinerii autorizatiei de construire.

Anexa la certificatul de urbanism:

- suport topografic pentru plan de încadrare în zonă R.T. sc.1:2000,
- propunere amplasament

Consultarea Plan Urbanistic General - Botoșani (P.U.G.B.) și Regulament Local de Urbanism – Botoșani (R.L.U.B.) se poate face pe pagina de internet a Primăriei mun. Botoșani:

- Zonificarea teritoriului municipiului Botoșani (planșa 3/1): <http://www.primariabt.ro/urbanism/pug/pug.pdf>
- Regulament Local de Urbanism al municipiului Botoșani: <http://www.primariabt.ro/pdf/urbanism/RIumb1.pdf>
- Listarea operațională a prevederilor din Regulament: <http://www.primariabt.ro/pdf/urbanism/RIumb2.pdf>

**Certificatul de urbanism nu ține loc de autorizație de construire/desființare  
și nu conferă dreptul de a executa lucrări de construcții.**

#### 4. OBLIGAȚII ALE TITULARULUI CERTIFICATULUI DE URBANISM:

În scopul elaborării documentației pentru autorizarea executării lucrărilor de construcții - de construire/de desființare - solicitantul se va adresa autorității competente pentru protecția mediului:

##### AGENȚIA PENTRU PROTECȚIA MEDIULUI BOTOȘANI, B-DUL MIHAI EMINESCU nr.44

În aplicarea Directivei Consiliului 85/337/CEE (Directiva EIA) privind evaluarea efectelor anumitor proiecte publice și private asupra mediului, modificată prin Directiva Consiliului 97/11/CE și prin Directiva Consiliului și Parlamentului European 2003/35/CE privind participarea publicului la elaborarea anumitor planuri și programe în legătură cu mediul și modificarea, cu privire la participarea publicului și accesul la justiție, a Directivei 85/337/CEE și a Directivei 96/61/CE, prin certificatul de urbanism se comunică solicitantului obligația de a contacta autoritatea teritorială de mediu pentru ca aceasta să analizeze și să decidă, după caz, încadrarea/neîncadrarea proiectului investiției publice/private în lista proiectelor supuse evaluării impactului asupra mediului.

În aplicarea prevederilor Directivei Consiliului 85/337/CEE, procedura de emitere a acordului de mediu se desfășoară după emiterea certificatului de urbanism, anterior depunerii documentației pentru autorizarea executării lucrărilor de construcții la autoritatea administrației publice competente.

În vederea satisfacerii cerințelor cu privire la procedura de emitere a acordului de mediu, autoritatea competentă pentru protecția mediului stabilește mecanismul asigurării consultării publice, centralizării opțiunilor publicului și formulării unui punct de vedere oficial cu privire la realizarea investiției în acord cu rezultatele consultării publice.

În aceste condiții:

După primirea prezentului certificat de urbanism, titularul are obligația de a se prezenta la autoritatea competentă pentru protecția mediului în vederea evaluării inițiale a investiției și stabilirii demarării procedurii de evaluare a impactului asupra mediului și/sau a procedurii de evaluare adecvată.  
În urma evaluării inițiale a notificării privind intenția de realizare a proiectului se va emite punctul de vedere al autorității competente pentru protecția mediului.

În situația în care autoritatea competentă pentru protecția mediului stabilește efectuarea evaluării impactului asupra mediului și/sau a evaluării adecvate, solicitantul are obligația de a notifica acest fapt autorității administrației publice competente cu privire la menținerea cererii pentru autorizarea executării lucrărilor de construcții.

În situația în care, după emiterea certificatului de urbanism ori pe parcursul derulării procedurii de evaluare a impactului asupra mediului, solicitantul renunță la intenția de realizare a investiției, acesta are obligația de a notifica acest fapt autorității administrației publice competente.

#### 5. CEREREA DE EMITERE A AUTORIZAȚIEI DE CONSTRUIRE/DESFIIINTARE VA FI ÎNSOTITA DE URMATOARELE DOCUMENTE:

a) certificatul de urbanism;

b) dovada titlului asupra imobilului, teren și/sau construcții, sau, după caz, extrasul de plan cadastral actualizat la zi și extrasul de carte funciară de informare actualizat la zi, în cazul în care legea nu dispune altfel (copie legalizată);

c) documentația tehnică – D.Ț., după caz:

D.T.A.C.

D.T.O.E

D.T.A.D.

d) avizele și acordurile de amplasament stabilite prin certificatul de urbanism:

d.1) avize și acorduri privind utilitățile urbane și infrastructura (copie):

alimentare cu apă

gaze naturale

Alte avize/acorduri

canalizare

telefonizare

aviz C.T.A.T.U. (Comisia Tehnică de Amenajare a Teritoriului și Urbanism)

alimentare cu energie electrică

salubritate

Aviz Comisia 2 a Consiliului Local Botosani

alimentare cu energie termică

transport urban



d.2. Avize si acorduri privind:

- securitatea la incendiu                       protectie civila                       sanatatea populatiei

d.3. avize/acorduri specifice ale administrației publice centrale și/sau ale serviciilor descentralizate ale acestora (copie)

- Inspectoratul Județean în Construcții Botoșani                       Ministerul Culturii și Identității Naționale
- Ministerul Dezvoltării Regionale și Turismului                       Ministerul Aparării Naționale – Statul Major General
- Ministerul Administrației și Internelor                       Serviciul Roman de Informații
- Poliția Rutieră                       Administrația Națională Apele Române – Direcția Apelor Iași

Alte avize/acorduri:

- Acord proprietar                       Autorizație de desființare
- Acord notarial proprietari vecini direct afectați                       Declarație notarială pentru asumare răspundere construire pe teren situat în afara limitei de stabilitate
- Decizia Comitetului Executiv al Asociației de proprietari                       Raport de expertiza tehnică întocmit de expert abilitat MLPAT
- Aviz de funcționare                       Aviz proiectant inițial
- Direcția Sanitar Veterinară și pentru Siguranța Alimentelor                       Viza verficator atestat MLPAT pentru exigența: A

d.4. studii de specialitate (1 exemplar original)

- Plan urbanistic zonal și regulament aferent                       Studiu geotehnic
- Plan urbanistic de detaliu                       Studiu de impact de mediu
- Ridicare Topografică                       Studiu de circulație
- punctul de vedere/actul administrativ al autorității competente pentru protecția mediului (copie);
- f) Dovada înregistrării proiectului la Ordinul Arhitecților din România (1 exemplar original).
- g) Documentele de plată ale următoarelor taxe (copie)
- taxă aviz C.T.A.T.U.                      13,0 lei
  - taxă TIMBRU DE ARHITECTURĂ                      (0,5 % din valoarea lucrării C+M)
  - taxă AUTORIZAȚIE DE CONSTRUIRE ( 6 lei/mp Sc)
  - taxă AUTORIZAȚIE DE DESFIINȚARE (0,1% din valoarea impozabilă a construcției)
  -

Prezentul certificat de urbanism are valabilitate de 12 luni de la data emiterii.

PENTRU PRIMĂR VICEPRIMĂR,  
MARIAN MURARIU



SECRETAR,  
IOAN APOSTU

17.05.2017

ARHITECT SEF,  
DAN SANDU

INSPECTOR DE SPECIALITATE,  
GONCIAR GABRIELA DOINA

Achitat taxa de: 5 lei, conform chitantei nr 36334 din 05.05.2017

Prezentul certificat de urbanism a fost transmis solicitantului direct/prin posta la data de .....

\*Conform împuternicire dată prin Dispoziția primarului nr. 1331/06.07.2016

**PROGRAM/RAPORT  
PENTRU CONTROLUL CALITATII LUCRARILOR PE SANTIER**

**LA LUCRAREA – : AMPLASARE BUST “Ion C. BRATIANU”**

**Parcul Junior (cu acces din intersectia Str. Cuza Voda cu Str. Marchian ), Botosani, Jud.Botosani**

**INVESTITOR / UTILIZATOR Partidul National Liberal , filiala Botosani, reprezentat de Maxim Maricel**

**PROIECTANT S.C. HEVRA CRISS PHOTOGRAPHY S.R.L.REPREZENTAT PRIN. Ing. Rotaru C.**

**EXECUTANT REPREZENTAT PRIN.....**

În conformitate cu legea nr. 10/1995, privind calitatea în construcții, Regulamentul privind controlul de stat al calității în construcții aprobat prin H.G. 272/1994, Normativ NP-I – 7-2002, Normativ I – 20, Normativ C56 pentru verificarea calității și recepția lucrărilor de construcții și instalații aferente; INSTRUCȚIUNI pentru verificarea calității și recepția lucrărilor ascuse la construcții și instalații aferente; MODIFICĂRI la instrucțiuni și standardelor specifice în vigoare la data execuției, se stabilește de comun acord prezentul program pentru controlul calității:

Nr. crt.	Faze de lucrări, inclusiv faze determinante care se verifică sau se recepționează calitativ, pentru care trebuie întocmite documente de atestare a calității	Documentul scris ce se încheie : P.V.F.D.=Proces Verbal de Verificare în Fază Determinantă P.V.R.C.=Proces Verbal de Recepție Calitativă P.V.T.L.=Proces Verbal de Trasare a Lucrărilor P.V.L.A.=Proces Verbal de Lucrări Ascuse P.V.=Proces Verbal	Participanți la control:  I = INSPECTORATUL ÎN CONSTRUCȚII  B = BENEFICIAR  E = EXECUTANT  P = PROIECTANT	Programa t:  ----- ----  Data efectuării verificării conform graficului de execuție:  ----- -----
0	1	2	3	4
1	Predarea - primirea frontului de lucru	P.V.	B.+E.	
2	Trasarea lucrărilor	P.V.T.L.	B.+E.	
3	Calitatea execuției tuturor operațiunilor ce devin ascuse	P.V.L.A.	B.+E.	
3.1.	Certificat de garanție pentru calitatea	Certificat	E.	

	materialelor livrate			
4	Verificare poziționare tuburi, doze, tablouri, goluri, etc.	P.V.	B.+E.+P.	
5	Controale curente în execuție	Disp. de șant.	B.+E.+P.	

**NOTĂ:**

- În conformitate cu normativul NP-17-2002 este interzisă începerea execuției lucrărilor dacă investitorul (beneficiarul) nu a asigurat:  
-(art.3.1.2.) **obținerea Autorizației de construcție**
- Trecerea la execuție se va face numai după însușirea și semnarea de către executant și investitor (utilizator) a programului de control.
- Din documentul încheiat să rezulte că sunt asigurate condiții corespunzătoare care să permită execuția lucrărilor, în conformitate cu prevederile din prescripții și tehnologii de execuție; se apreciază că materialele și echipamentele ce urmează a se monta, nu vor fi în pericol de deteriorare ca urmare a evoluției ulterioare a lucrărilor de construcții.
- Executantul va anunța în scris ceilalți factori interesați pentru participare cu minimum 10 zile înaintea datei la care urmează a se face verificarea.
- La recepția obiectivului, un exemplar din prezentul program completat se va anexa la Cartea construcției.

**BENEFICIAR**  
Partidul National Liberal  
Prin Maxim Maricel

**PROIECTANT,**  
Ing.Rotaru C.

**EXECUTANT,**

**(DIRIGNTE)**  
\_\_\_\_\_

**(ȘEF ȘANTIER)**  
\_\_\_\_\_

## ANEXA A. - MĂSURI DE PROTECȚIA MUNCII

La deschiderea șantierului se va numi un responsabil cu tehnica securității muncii și P.S.I.

### 1. PRESCRIPTII T.S.M.

1.1. Se vor respecta întocmai:

- 1.1.1. Regulamentul privind protecția și igiena muncii în construcții, elaborat de Institutul de Proiectare, Cercetare și inginerie Tehnologică pentru Construcții, aprobat cu ordinul Nr. 9/N/1993 de Ministerul Lucrărilor publice și Amenajării Teritoriului și în mod special se vor respecta prevederile următoarelor capitole: 7, 9, 11, 12, 14 ÷ 19, 21 ÷ 24, 26, 28 ÷ 30, 32 ÷ 34;
- 1.1.2. Normativul privind protecția prin legare la pământ a utilajelor electrice de construcții;
- 1.1.3. Normativul privind proiectarea și executarea rețelelor de cabluri electrice PE-107/78.

1.2. Pe șantier se va face instructaj special privind N.T.S.M. cu tot personalul, insistându-se asupra:

- interzicerii circulației pe șpraituri;
- montării parapetilor la tranșee din dulapi de inventar;
- turnării betoanelor în infrastructură de pe podurile de turnare;

1.3. Se vor lua, de asemenea, următoarele măsuri de T.S.M.:

- operațiile de construcție vor fi conduse de o singură persoană;
- muncitorii vor fi instruiți înaintea începerii executării operațiunilor;
- tot personalul va purta căști;
- pentru lucrul la înălțime se vor purta centuri de siguranță;
- se vor îngrădi locurile unde circulația este interzisă.

1.4. Se vor aplica dispozițiile cuprinse în:

1.4.1. Norme TSM în construcții referitor la executarea lucrărilor pe timp friguros și la lumină artificială.

Se va verifica în permanență:

- respectarea prevederilor referitoare la manipularea și stivuirea materialelor;
- Situația săpăturilor, rețelelor electrice, îngrădirea golurilor etc.

### 2. PRESCRIPTII P.S.I.

2.1 Respectarea întocmai a prevederilor N.P.S.I. in vigoare.

2.2 Se vor fixa puncte P.S.I care se vor dota cu unelte și materiale P.S.I.

2.3 La faza a II-a a proiectului de organizare, executată de către constructor, acesta va stabili detaliat necesitățile privind avertizarea vizuală, uneltele și materialele P.S.I.

Întocmit  
Ing. C. Rotaru

