

P.U.D. PLAN URBANISTIC DE DETALIU

I. SITUATIA EXISTENTA

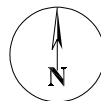
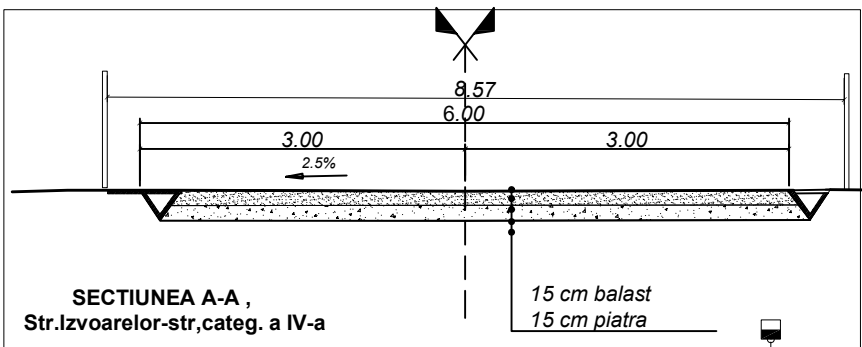

LEGENDA

- - LIMITA ZONEI STUDIATE
- - LIMITA PROPRIETATE,IMPREJMUITA,L=214,10 ML
- C1 - CONSTRUCTIE EXISTENTĂ-propusă demolarii
- ▶ - ACCESE IN CORPULI CLADIRI EXISTENTE
- ▶ - ACCES PROPRIETATE DIN STR. IZVOARELOR
- SPATIU VERDE
- ALEI PIETONALE SI TROTUARE
- CAROSABIL (Str.Izvoarelor)
- TEREN ARABIL
- TEREN INIERBAT
- TEREN CONSOLIDAT
- RIGOLE

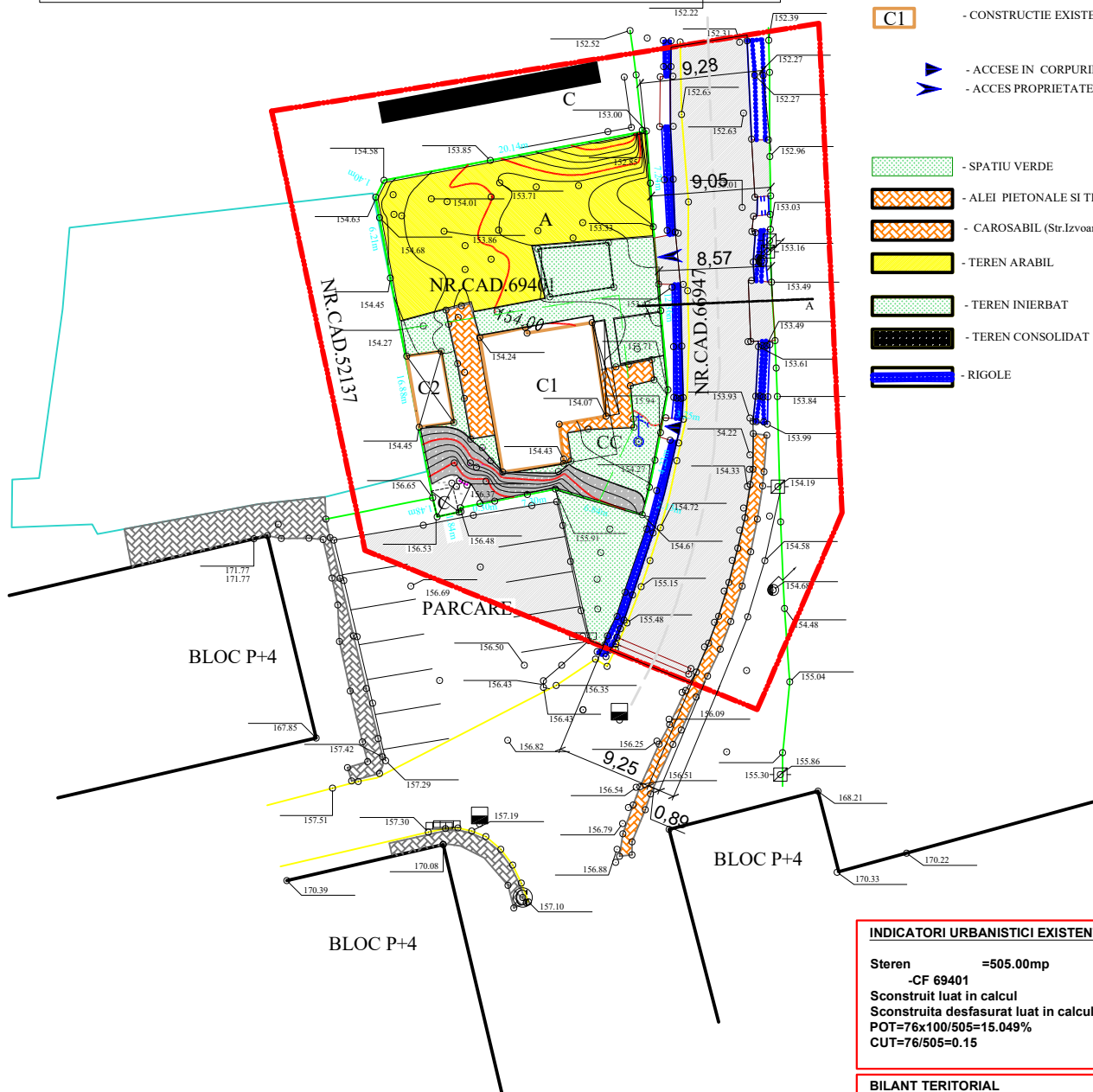

INDICATORI URBANISTICI EXISTENTI	
Steren	=505.00mp
-CF 69401	
Sconstruit luat in calcul	=76.00mp(locuinta)
Sconstruita desfasurat luat in calcul	=76.00mp(locuinta)
POT=76x100/505=15.049%	
CUT=76/505=0.15	

BILANT TERITORIAL	
Steren	=505.00mp.....100%
-CF 69401	=505.00 mp
Sconstruit luat in calcul	= 76.00mp.....5.59%
din care: -locuinta	= 76.00 mp
Ssp.verzi	= 12.00mp.....2.37%
Saccese carosabile,pietonale	= 41.00mp..... 8.11%
S teren arabil	=182.50mp.....36.13%

- Legenda:
- - Limita CF 69401
 - - Carti Funciare
 - - Gard de plasa
 - - Gard de metal
 - - Gard de lemn
 - - Ax rigola
 - Drum
 - Trotuar
 - Gaiger
 - Stalp de beton
 - Pom
 - Cutie gaz
 - Canal
 - ⊗ - Aerisire gaz
 - ⊕ - Cismea

Domenii	Disfunctionalitati	Prioritati
Circulatii	Circulatie carosabila, str. categ. III nemodernizata, pietruita	Propunere de reabilitare a str. Izvoarelor
Fond construit existent	Protectie inefficienta a cladirilor vechi din punct de vedere termic si hidro-pierderi de caldura si infiltratii-lipsa inscrii datorita declivitatii terenului	Dezafectarea constructiilor sau reabilitarea lor, incurajarea noului fond construit
Utilitati	Lipsa canalizare stradala pluviala	Realizarea canalizare pluviala

S.C. "ACS DESIGN PROIECT" S.R.L.
 SOSEAUA IASULUI NR.11, cod postal: 710010, Botosani Jud.Botosani,
 CUI RO 2584003; REGISTRU COMERTULUI No. J07/106/92
 Telefon/fax: 0231-630 230; RPCJ- J07/106/1992, cod fiscal RO 2584003,

CLIENT:	
PROIECTAT	ARHITECT: DOREL BURSUC
DESENAT	ARHITECT: DOREL BURSUC
COORD.URBANISM	C.ARH.: MIHAILESCU MIHAI

Verificator (NUME /PRENUME)	Cerinta(A1)	
PROIECT:	Demolare imobil,corp C1,Construire locuinta D+P,cu beci str.Izvoarelor nr.9.CAD/CF 69401,BOTOSANI	NR.INREGISTRARE: 489/2023
SCARA:	1:500	FAZA: D.T.A.C.
DATA:	01.2023	NR.PLANSA: A.1.

PLAN SITUATIE EXISTENT