

P.U.D. Plan Urbanistic de Detaliu

REGLEMENTARI URBANISTICE

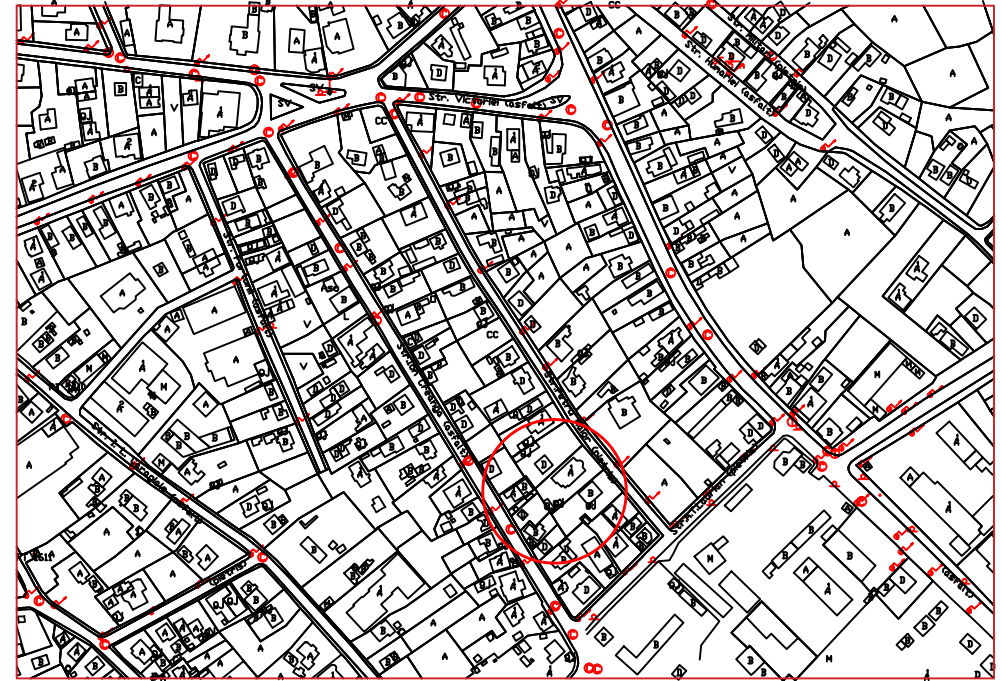
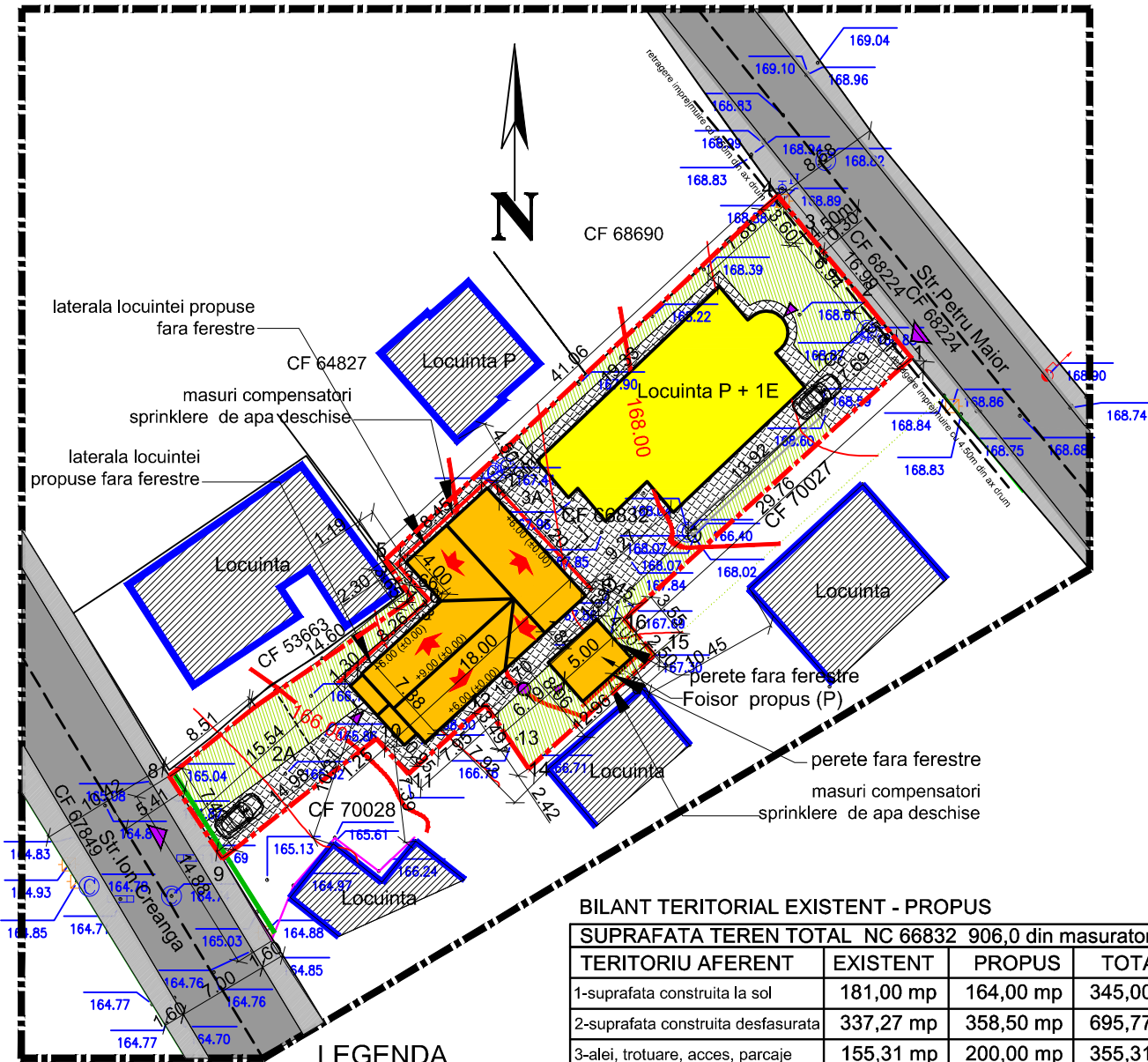

LEGENDA

- Limita zonei studiate
- - - Limita proprietate
- Imprejmuire propusa 14,90 ml la str. Ion Creanga (67849)
-se retrage imprejmuirea la str. Petru Maior (68224)
cu 0.30 m x 16.99 m catre interiorul proprietatii (S=5.10 mp)
schimband categoria de folosinta a terenului in DR
(retragere min. 4.50 m din axul drumului)
-la str. Ion Creanga (67849) nu este cazul de retragere a
imprejmuiri deoarece din axul drumului sunt 5.40m.

REGLEMENTARI URBANISTICE

- Constructie propusa Sc locuinta=164,00 mp
- Constructie propusa Sc foisor=20,00 mp
- Constructie existenta pe acelasi lot Sc=181,00 mp
- Constructii existente pe loturi invecinate
- Teren amenajat peisagistic
- Accese principale la constructii
- Accese secundare la constructii
- Acces auto si pietonal
- Alei pietonale si carosabile in interiorul parcelei
- Cale de acces existenta
- Trotuare

- ### LEGENDA
- Fantana
 - Camin apa
 - Cutie gaz
 - Scurgere apa
 - Panou electric
 - Limita proprietate
 - Constructii

BILANT TERITORIAL EXISTENT - PROPOS

SUPRAFATA TEREN TOTAL NC 66832 906,0 din masuratori				
TERITORIU AFERENT	EXISTENT	PROPOS	TOTAL	%
1-suprafata construita la sol	181,00 mp	164,00 mp	345,00 mp	38,07
2-suprafata construita desfasurata	337,27 mp	358,50 mp	695,77 mp	
3-alei, trotuare, acces, parcaje	155,31 mp	200,00 mp	355,31 mp	39,21
4-spatii verzi	0,00 mp	190,00 mp	190,00 mp	20,97
5-foisor propus	0,00 mp	20,00 mp	20,00 mp	2,20
INDICATORI URBANISTICI				
POT	0,14%	38,07 %		
CUT	0,29 %	0,767		
inaltimea maxima la coama		+9,00 m (±0,00) +9,70 m (CTS)		
inaltimea maxima la cornisa		+6,00 m (±0,00) +6,70 m (CTS)		

ZONIFICAREA FUNCTIONALA

UTR nr. 26, LMu1 - subzona exclusiv rezidentiala
(locuinte si functii complementare) cu cladiri de tip urban

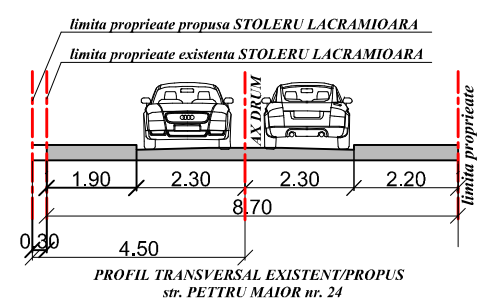
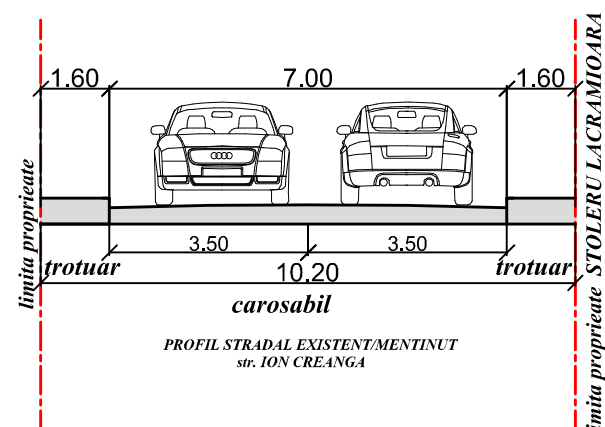

VERIFICATOR	NUME	SEMNATURA	CERINȚA	REFERAT/EXPERTIZA NR./DATA
S.C. Centrul de Proiectare si Consultanta Moldova Nord Est s.r.l.	Botosani tel. 0748625588	J07/35/2013 CUI 31149089	Beneficiar: [REDACTED]	Proiect nr.: 15/2022
SPECIFICATIE	NUME	SEMNATURA	SCARA: 1:500	Titlu proiect: CONSTRUIRE LOCUINTA Sth.+P+1E, FOISOR si IMPREJMUIRE TEREN str. Petru Maior nr. 24, nc/cf 66832, mun. Botosani, jud Botosani
PROIECTAT	C.arh Mihai MIHAILESCU		DATA: 2022	Faza: P.U.D.
DESENAT	Tehn.Pr. Remus ISTRATE			Planșa nr.: U 03